

# CLAVO 2" - 5"

Es un clavo hecho con alambre de acabado negro y que se utiliza en diversas aplicaciones para la construcción, principalmente en aquellas que implican un uso rudo.

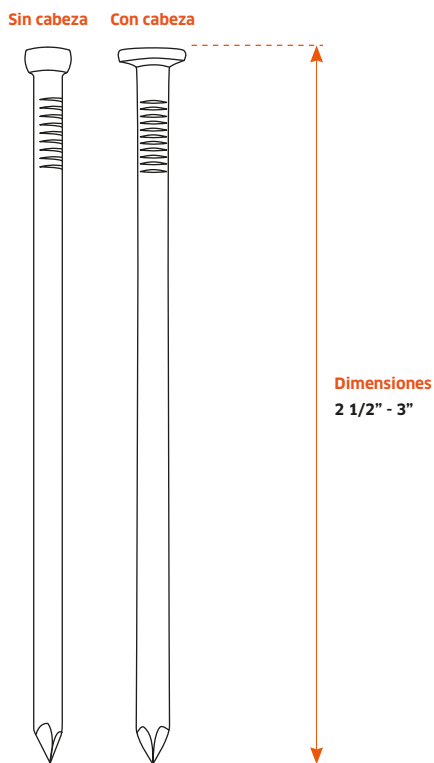

## USOS

Albañilería • Carpintería • Tarimas y estructuras de madera

## CARACTERÍSTICAS

Con o sin cabeza • Diferentes calibres y largos • Cajas de 25 kg

## VENTAJAS

Gran variedad de diseños

## CON CABEZA

Clave por caja	Largo		Calibre	Clavos aprox. por kg
	plg	mm		
<b>1244</b>	2	51	12.5	467
<b>3120</b>	2 1/2	63	11	249
<b>1246</b>	3	76	10	173
<b>3122</b>	3 1/2	89	8	98
<b>3124</b>	4	102	7	75
<b>1256</b>	5	127	6	51

Cajas de 25 kg

## SIN CABEZA

Clave por caja	Largo		Calibre	Clavos aprox. por kg
	plg	mm		
<b>1251</b>	2	51	13	514
<b>30733</b>	2 1/2	63	13	325

Cajas de 25 kg

## ESPECIFICACIONES DEL CLAVO

### Clavo sin cabeza

Diámetro de cabeza 2"	0.131" - 0.153"
2 1/2"	0.127" - 0.155"

### Clavo con cabeza

Diámetro de cabeza 2"	0.215" - 0.245"
2 1/2"	0.267" - 0.287"
3"	0.283" - 0.303"
3 1/2"	0.338" - 0.368"
4"	0.338" - 0.368"
5"	0.385" - 0.415"

Resist. a la tensión longitudinal 160 ksi (mínimo por alambre)

**NORMA DE FABRICACIÓN** NMX B-505

Para comprar este producto llama al  
**01 800 831 5700**

ventas@deacero.com

deacero.com

**DEACERO**<sup>®</sup>